

Энергоснабжение предприятий
транспорта нефти

Industrial Application Server 2.1, InTouch 9.5, Historian 9.0,
Information Server 3.0, Active Factory 9.2



Автоматизированная система технического учета электро- энергии с элементами управления электрохозяйством предприятий ОАО «АК «Транснефть»

Название компании: ОАО «АК «Транснефть»

Название компании интегратора: ЗАО «РТСофт»

Отрасль промышленности: энергоснабжение предприятий транспорта нефти.

Местонахождение: территориально распределенный комплекс с управляющей компанией в г. Москва, Россия.

Основные цели создания АСТУЭ ОАО «АК «Транснефть»:

- Снижение физических объемов потребления электроэнергии;
- снижение затрат на электроэнергию за счет мониторинга и управления энергопотреблением, повышения точности и оперативности планирования энергопотребления объектов ОАО «АК «Транснефть»;
- снижение числа аварийных ситуаций и инцидентов в работе энергохозяйств предприятий ОАО «АК «Транснефть» за счет мониторинга состояния электрооборудования и оперативного управления энергопотреблением объектов ОАО «АК «Транснефть»;
- возможность планирования обслуживания и ремонтов электрооборудования по его фактическому техническому состоянию;
- повышение эффективности функционирования энергохозяйства предприятий ОАО «АК «Транснефть» и ускорение возврата инвестиций;
- обеспечение информационной поддержки принятия решений по управлению электрохозяйством компании.



Почему именно выбор остановился на продукции Wonderware?

Линейка продуктов Wonderware, объединённая платформой Orchestra, обеспечивает требуемую функциональность и единую операционную технологию для тиражирования и развёртывания решений на больших предприятиях, имеющих распределённую структуру.

Какая продукция Wonderware используется в данном проекте?

- Industrial Application Server 2.1
- InTouch 9.5
- Historian 9.0
- Information Server 3.0
- Active Factory 9.2

Область применения / процесс

Объектом автоматизации являются процессы управления энергохозяйством ОАО «АК «Транснефть». Последнее представляет собой территориально распределённый комплекс, состоящий из систем электро- и теплоснабжения (трансформаторные подстанции, котельные, электрические и тепловые сети, комплекс релейной защиты, автоматики и телемеханики, электродвигатели) и осуществляет распределение электрической и тепловой энергии, потребляемой объектами магистрального транспорта нефти (в том числе электроприводами основного и вспомогательного назначения).

Организационная структура ОАО «АК Транснефть» включает в себя четыре уровня:

- производственные подразделения (НПС, ЛПДС);
- Региональные Нефтепроводные Управления (РНУ);
- Дочерние акционерные общества – ОАО МН, Управления магистральными нефтепроводами, а также два специализированных предприятия: ООО «Спецморнефтепорт «Приморск» и диагностический центр ОАО «ЦТД «Диаскан»;
- Головная организация - ОАО «АК «Транснефть».

Типичный состав электрооборудования производственных подразделений ОАО «АК Транснефть» включает:

- ЗРУ 6(10) кВ; КТП 6(10)/0,38 кВ; ЩСУ 0,38 кВ;

- Основное электрооборудование по стороне 6(10) кВ:
 - ◆ Электродвигатели магистральных и подпорных (при наличии) насосных агрегатов;
 - ◆ КТП 6(10)/0,38 кВ;
 - ◆ Воздушные линии 6(10) кВ электропитания линейной части оборудования;
 - ◆ Трансформаторы напряжения;
 - ◆ Устройства компенсации реактивной мощности;
- Основное электрооборудование по уровню напряжения 0,38 кВ:
 - ◆ ЩСУ 0,38;
 - ◆ Возбудители синхронных электродвигателей магистральных (подпорных) насосов;
 - ◆ Электрооборудование вспомогательных систем;
 - ◆ ДЭС;
 - ◆ Оборудование АСУ ТП;
 - ◆ Электрооборудование котельных;
 - ◆ Электрооборудование ЭХЗ, водонасосные, системы пожаротушения, коммунально-бытовые объекты и другие электроприемники;
 - ◆ Электродвигатели насосов, обеспечивающих слив, налив и перевалку нефти;

В ряде случаев в состав электрооборудования НПС входит также оборудование ОРУ 110 кВ.

Задачи новой системы

АСТУЭ предназначена для автоматизации внутренних процессов ОАО «АК Транснефть», а именно:

- процессов технического учета электроэнергии и планирования электропотребления;



- оперативно-диспетчерского управления электроснабжением;
- контроля качества электроэнергии;
- поддержки принятия решений по оптимизации состава, режимов работы и планирования ремонтов электрооборудования на основе анализа накопленных данных о параметрах режима и энергопотреблении и оценки состояния электрооборудования.

АСТУЭ создается как информационно-измерительная система с поддержкой функций автоматизированного управления основным электрооборудованием ОАО «АК «Транснефть» и предназначена для функционирования вне сферы распространения Государственного метрологического контроля и надзора.

Концепция системы

АСТУЭ ОАО «АК «Транснефть» реализуется как иерархическая автоматизированная система, включающая следующие уровни:

- уровень ОАО МН – реализуется для магистральных нефтепроводов;
- уровень РНУ – реализуется для региональных нефтепроводных управлений, входящих в состав магистральных нефтепроводов;
- уровень НПС – реализуется для нефтеперекачивающих станций. На данном уровне могут выделяться следующие подуровни АСТУЭ:
 - ◆ подуровень АРМ НПС;
 - ◆ подуровень контроллеров телемеханики и технического учета;
 - ◆ подуровень измерительных преобразователей (счетчиков).

АСТУЭ в целом реализуется как децентрализованная автоматизированная система, с центра-

лизованной операцией управления для каждого ОАО МН в отдельности.

С точки зрения характера решаемых задач АСТУЭ разделяется на уровни:

- Уровень оперативного контроля и управления
- Информационно-аналитический уровень

Информационно-аналитический уровень реализован на уровне МН с использованием платформы Oracle.

- СУБД Oracle 10g
- Oracle Application Server 10g

Уровень оперативного контроля и управления реализован на уровнях РНУ и МН с использованием платформы Wonderware Archestra.

На уровне РНУ используется:

- Клиент – серверная архитектура с использованием Wonderware Application Server и InTouch.
- Wonderware Historian в качестве БД для фиксации и хранения технологических параметров.
- Wonderware Information Server в качестве WEB портала оперативных данных.
- Wonderware Development Studio

На уровне МН используется:

- Клиент – серверная архитектура с использованием Wonderware Application Server и InTouch.
- Wonderware Development Studio

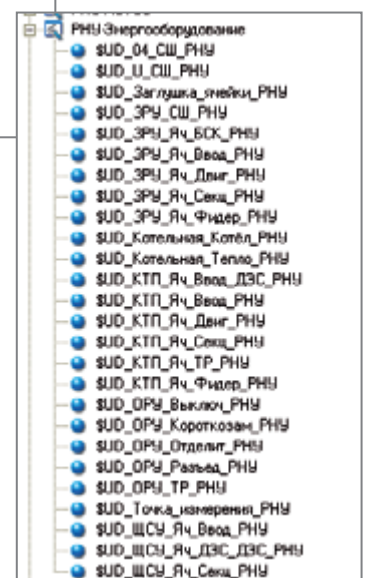
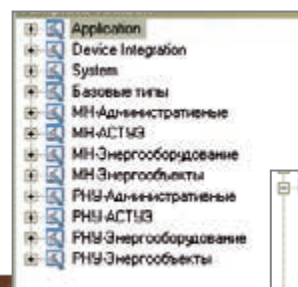

Пример использования решений Wonderware

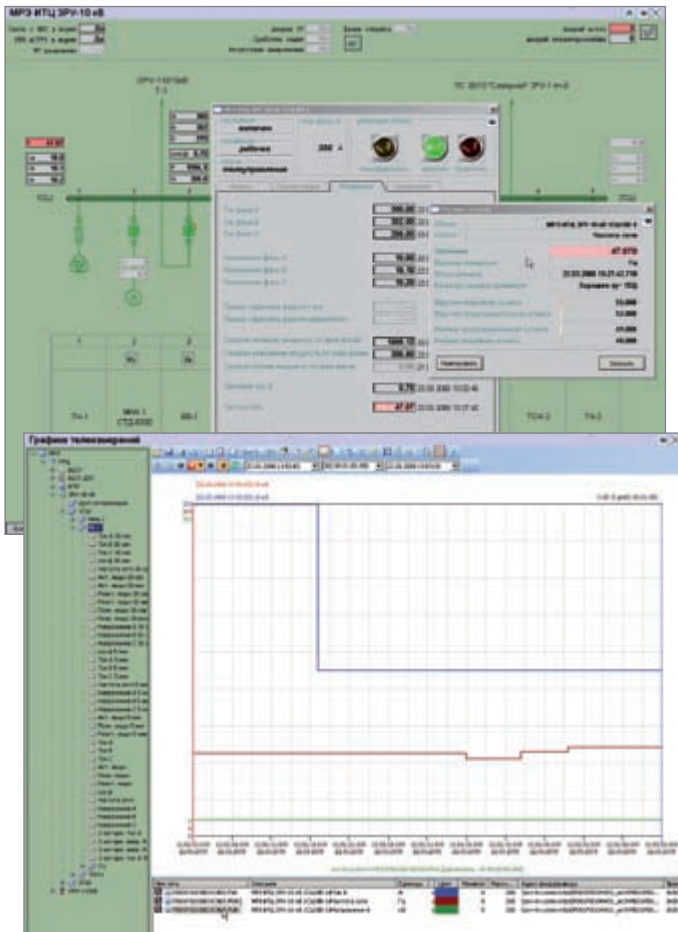

вывода) для взаимодействия с внешними подсистемами.

- Комплект сопроводительной и учебно-методической литературы для конфигурирования специального программного обеспечения и осуществления пусконаладочных работ.

Технические преимущества, полученные в результате применения новых продуктов WW

- Единая многопользовательская среда для разработки, развёртывания и сопровождения системы на базе Wonderware Archestra.
- Объектно-ориентированный подход, обеспечивающий прозрачное и технологичное описание объектов автоматизации.
- Высокопроизводительная база данных реального времени Wonderware Historian обеспечивающая фиксацию и долговременное хранение технологических данных для последующего анализа.
- Клиент-серверная архитектура реализации диспетчерских интерфейсов, обеспечивающая надёжность, производительность, централизованное администрирование и возможности по расширению системы.

Операционная технология и практическое применение в проекте

Компания РТСофт является сертифицированным системным интегратором и имеет статус Wonderware Archestra Certified.

Решение на платформе Wonderware было реализовано как базовое специальное программное обеспечение, обеспечивающее требуемую функциональность и предназначенное для конфигурирования и развёртывания на предприятиях, входящих в «АК «Транснефть». Специальное программное обеспечение включает:

- Модель(шаблоны Wonderware Galaxy) энергообъектов и энергооборудования, используемого на предприятиях «АК «Транснефть»;
- Шаблон InTouch приложения, включающий библиотеку графических элементов энергооборудования, базовые мнемокадры и систему навигации для построения АРМов оперативного контроля и управления.
- Набор отчётов в соответствии с требованиями к информационному обеспечению АСТУЭ.
- Коммуникационную среду (сервера ввода\

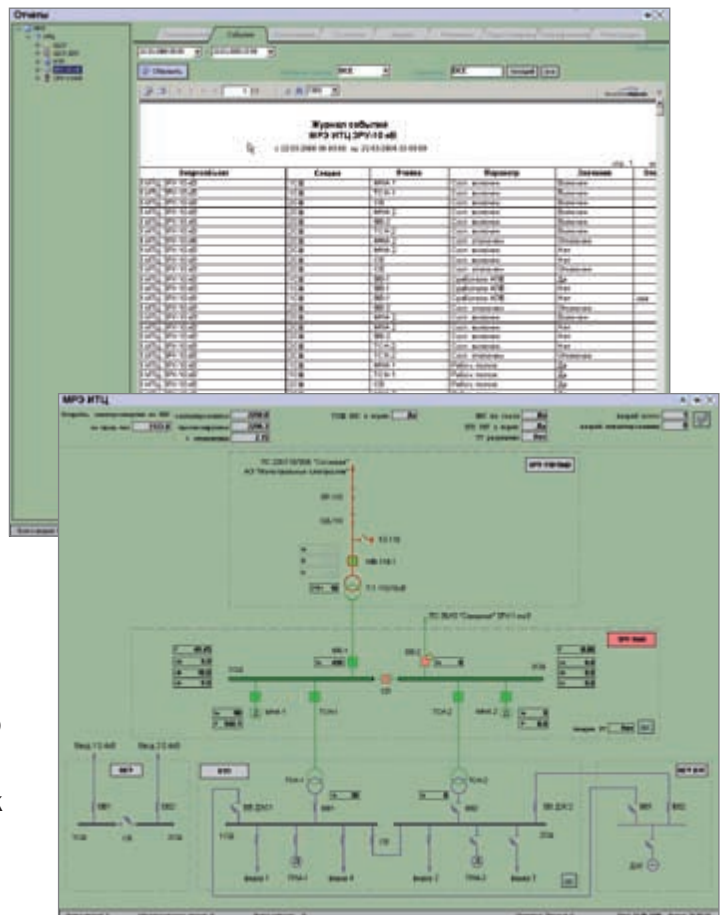

Коммерческие преимущества, полученные в результате применения новых продуктов WW

Объем технических проблем, возникающих на каждой станции, снизился на 80%, а уровень обслуживания станций значительно повысился. Объем продаж на бензозаправочных станциях в течение шести месяцев вырос более чем на 20 %.

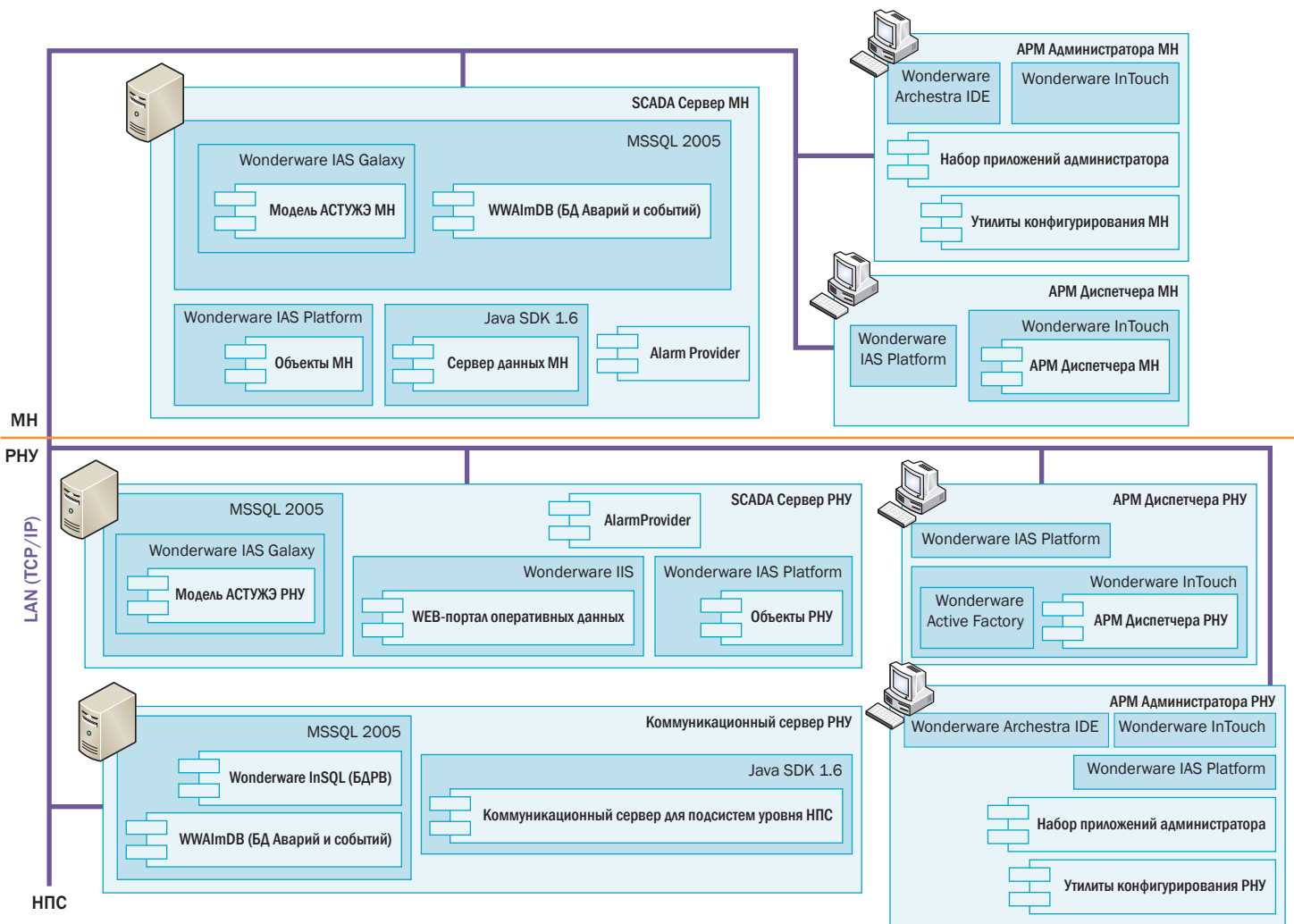

WW_sstory_TransNefl_ru_1210



Санкт-Петербург
тел. +7 812 327 3752
info@wonderware.ru

Москва
тел. +7 495 641 1616
info@wonderware.ru

Екатеринбург
тел. +7 343 376 53 93
info@wonderware.ru

Самара
тел. +7 846 342 6655
info@wonderware.ru

Київ
тел. +38 044 495 33 40
info@wonderware.com.ua

Минск
тел. +375 17 2000 876
info@wonderware.ru

Helsinki
puh. +358 9 540 4940
info@wonderware.fi

Rīga
tel. +371 6738 1617
info@wonderware.lv

Vilnius
tel. +370 5 215 1646
info@wonderware.lt

Tallinn
tel. +372 668 4500
info@wonderware.ee